

# MALMBERGS

## LED, 8W

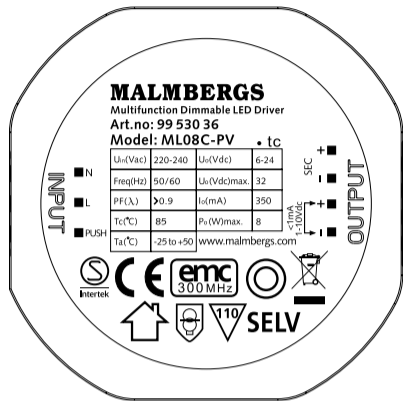

Gebrauchsanweisung / Instruction Manual / Käyttöohje / Manuel d'utilisation / Manuale d'istruzioni / Gebruiksaanwijzing / Bruksanvisning

DE

EN

FI

FR

I

NL

SE

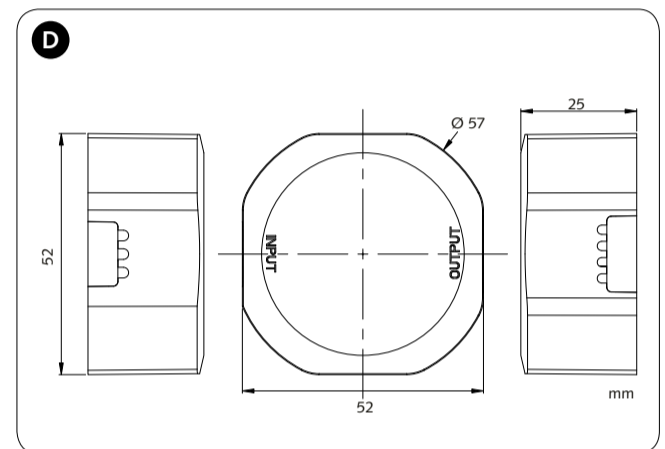
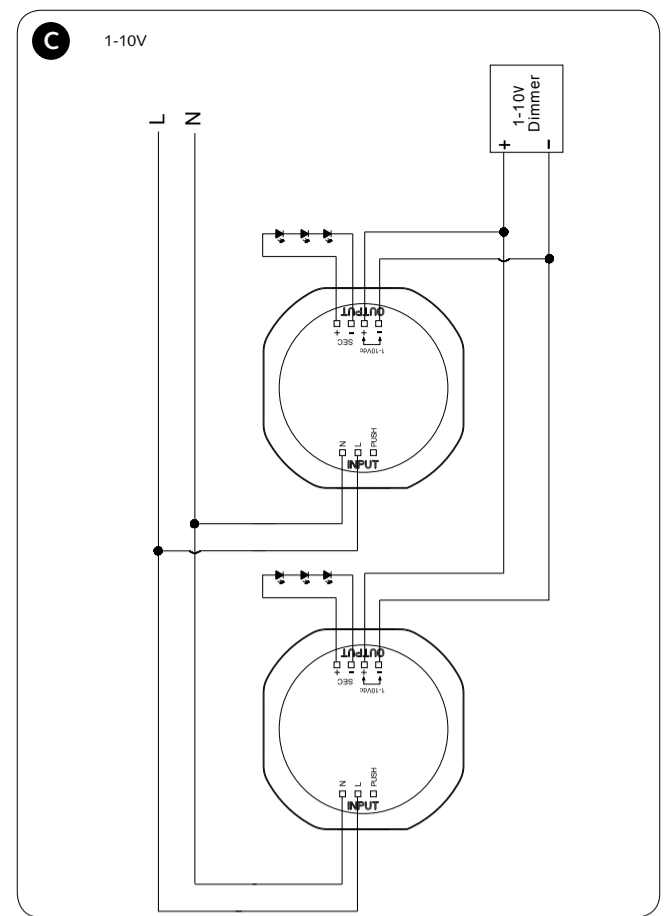
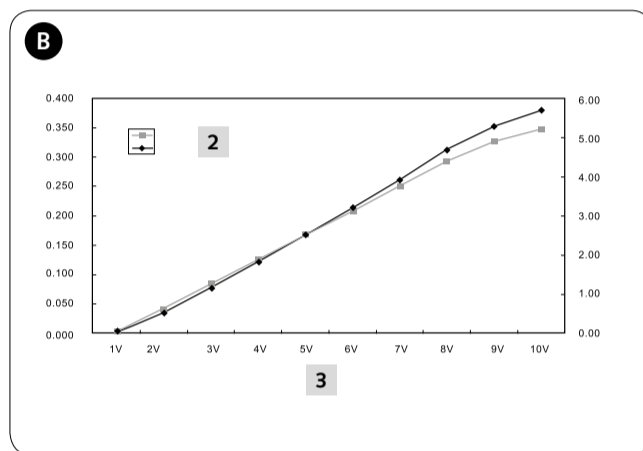
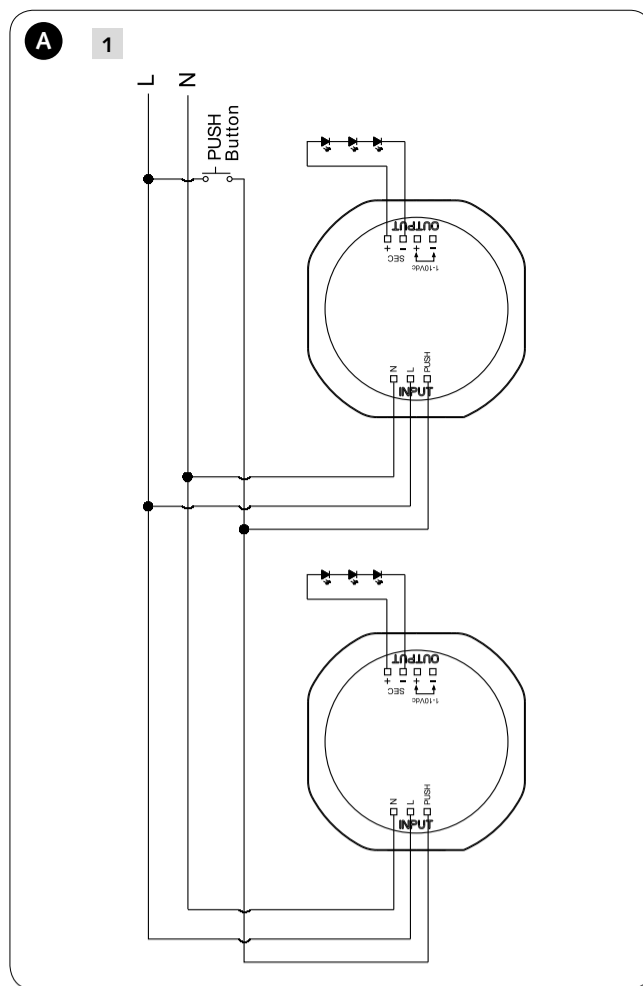

### 1

- DE Dimmen mit Drucktaste
- EN Push Dim
- FI Painonappiohjtaus
- FR Bouton-poussoir variation
- I Push Dim
- NL Pulsdruk-dimming
- SE Ljusreglering med tryckströmbrytare

### 2

- DE Ausgangsstrom, (A) / Ausgangsleistung, (W)
- EN Output current, (A) / Output power, (W)
- FI Ulostulovirta, (A) / Ulostuloteho, (W)
- FR Courant de sortie, (A) / Puissance de sortie, (W)
- I Corrente d'uscita, (A) / Alimentazione d'uscita, (W)
- NL Uitgangsstroom, (A) / Uitgangseffekt, (W)
- SE Utström, (A) / Uteffekt, (W)

### 3

- DE Abb. B Dimmkurve 1–10 V
- EN Fig B 1-10V dimming curve
- FI Kuva B 1-10V säätökäyrä
- FR Fig B 1-10V courbe de variation
- I Fig.B curva d'intensità 1-10V
- NL Fig B 1-10V dim curve
- SE Fig D 1-10V Ljusregleringskurva

DE

## Dimmbarer Treiber LED, 8 W

### MERKMALE

- Flimmerfrei im gesamten Dimmbereich
- Leistungsaufnahme im Standby-Betrieb unter 0,5 W
- Primäres Dimmen mit Drucktaste
- Dimmbereich 1–10 V
- Schutz vor Kurzschluss / Überhitzung / Überspannung
- Speicherfunktion

### ANSCHLUSS

Leuchtmittel am Treiber entsprechend dem Schaltplan anschließen (siehe Abb. A oder C).

### DRUCKTASTE FÜR DAS DIMMEN (SIEHE SCHALTPLAN, ABB. A)

- Die primäre Dimmfunktion mit Drucktaste ist immer aktiv.
- EIN/AUS: Kurz (120 ms–1 s) auf den Schalter drücken.
- Stufenloses Dimmen: Länger als 1 s auf den Schalter drücken.
- Synchronisieren: Es können bis zu 15 Treiber mit einem Schalter verbunden werden.

### SYNCHRONISIEREN DER TREIBER

1. Taste mindestens 15 s gedrückt halten.
2. Der Treiber beginnt mit Lichtstärke von 50 %; das System ist jetzt synchron.

### DIMMBEREICH 1–10 V (SIEHE SCHALTPLAN, ABB. C)

- Wenn das Signal kleiner als 0,8 V ist, schaltet sich der Treiber aus (siehe Abb. B).
- Treiber zurücksetzen: Die 1–10 V-Schnittstelle kurzschließen, den Treiber danach mindestens 3-5 Sekunden einschalten. Treiber wieder ausschalten und den Kurzschluss an der 1–10 V-Schnittstelle beseitigen. Der Treiber ist jetzt zurückgesetzt.

### WERKEINSTELLUNG

Dimmbereich 1–10 V ist aktiv.

### SPEZIFIKATIONEN

Modell	ML08C-PV 350 mA, 1x8 W
Nennspannung	220–240 VAC, 50/60 Hz
Nennstrom	0,06 A (max.)
Ausgangsspannung	32 VDC (max.)
Betriebstemperatur	Ta: 50°C Tc: +85°C
Ausgangsstrom/Ausgangsspannung/Last	350mA, 6-24 VDC, 8 W (max.)
Schutzfunktion	Schutz vor Ausgangskurzschluss mit automatischem Reset
Schutz vor Überhitzung	Schutz vor Überhitzung mit automatischem Reset
EMV-Norm	EN55015, EN61547
Sicherheitsnorm	EN61347-1, EN61347-2-13
Zertifizierung	Semko, CE, EMV
Abmessung	siehe Abb. D
IP-Schutzart	IP20

## Dimmable LED driver, 8W

FEATURE

- Flicker-free for whole dimming range
- Stand-by power below 0.5W
- Primary dimming with push button
- 1-10V dimming
- Protection: short-circuit / overheating / overvoltage
- Memory function

CONNECTION

Connect the luminaries to the driver according to the wiring diagram (see fig A or C).

PUSH BUTTON SWITCH FOR DIMMING (SEE WIRING DIAGRAM, FIG A)

- Primary push dimming is always active.
- ON/OFF: Short push (120 ms~1 sec) on the switch.
- Stepless dimming: Long push (>1 sec) on the switch.
- Synchronization: Up to 15 drivers can be connected to the same switch.

SYNCHRONIZATION OF DRIVERS

- Press and hold the button for at least 15 sec.
- The driver starts the light at 50% light level, the system is now syn-chronized.

1-10V DIMMING (SEE WIRING DIAGRAM, FIG C)

- When the signal is less than 0.8V, the driver turns off, see Fig B.
- Resetting of driver: Short-circuit the 1-10V interface, then turn on the power to the driver for at least 3-5 seconds. Turn off the power to the driver and disconnect the short-circuit on the 1-10V interface. The driver is now reset.

FACTORY SETTING

1-10V dimming is active.

SPECIFICATIONS

Model	ML08C-PV 350mA, 1x8W
Rated voltage	220-240V AC, 50/60Hz
Rated current	0,06A (max)
Output voltage	32V DC (max)
Operating temperature	Ta: 50°C Tc: +85°C
Output current / volt-age load	350mA 6-24V DC 8W max
Abnormal protection	Output short-circuit protection with auto reset
Overheating protection	Overheating protection with auto-reset
EMC standard	EN55015, EN61547
Safety standard	EN61347-1, EN61347-2-13
Certification	Semko, CE, EMC
Dims	See fig. D
IP rating	IP20

Dimmable LED driver, 8W

Dimmable LED driver, 8W

Dimmable LED driver, 8W

## I

## LED driver dimmerabile, 8 W

CARATTERISTICHE

- Senza sfarfallio per l'intera gamma di dimmeraggio
- Modalità stand-by sotto 0,5 W
- Dimmeraggio primario con pulsante
- Dimmeraggio 1-10V
- Protezione: corto circuito / surriscaldamento / sovratensione
- Funzione di memoria

COLLEGAMENTO

Collegare le lampade al driver rispettando lo schema elettrico (vedere fig. A o C).

Dimmable LED driver, 8W

Dimmable LED driver, 8W

Dimmable LED driver, 8W

INTERRUTTORE A PULSANTE PER IL DIMMERAGGIO (VEDERE LO SCHEMA ELETTRICO, FIG. A).

- Il dimmer a pulsante primario è sempre funzionante.
- ON/OFF: premere brevemente l'interruttore (120 ms~1 sec).
- Dimmeraggio continuo: tener premuto l'interruttore per più di 1 secondo.
- Sincronizzazione: è possibile collegare allo stesso interruttore al massimo 15 driver.

SINCRONIZZAZIONE DEI DRIVER

- Premere e tener premuto il pulsante per almeno 15 sec.
- Il driver accende la luce al 50% del livello di luminosità, il sistema è ora sincronizzato.

DIMMERAGGIO 1-10V (VEDERE LO SCHEMA ELETTRICO, FIG. C)

- Quando il segnale è meno di 0,8V, il driver si spegne, vedere fig. B.
- Resettaggio del driver: Attivare un corto circuito sull'interfaccia 1-10V, poi accendere la corrente del driver per almeno 3-5 secondi. Spegnere la corrente del driver e scollegare il cortocircuito sull'interfaccia 1-10V. Ora il driver è resettato.

IMPOSTAZIONI DI FABBRICA

Dimmeraggio 1-10V è funzionante.

SPECIFICHE

Modello	ML08C-PV 350mA, 1x8W
Tensione nominale	220-240V AC, 50/60Hz
Corrente nominale	0,06A (max)
Tensione d'uscita	32V DC (max)
Temperatura d'esercizio	Ta: 50°C Tc: +85°C
Corrente/tensione d'uscita	350mA 6-24V DC 8W max
Protezione anomala	Protezione da corto circuito in uscita con resettaggio automatico
Protezione per surriscal-damento	Protezione per surriscaldamento con resettag-gio automatico
Normativa EMC	EN55015, EN61547
Normativa di sicurezza	EN61347-1, EN61347-2-13
Certificazioni	Semko, CE, EMC
Dimmer	Vedere fig. D
Grado di protezione IP	IP20

## Säädettävä LED-liitäntälaite, 8W

OMINAISUUDET

- Välkkymätön valo koko säätöalueella
- Valmiustilan teho alle 0,5W
- Valonsäätö ensiöpuolelta painonapilla
- 1-10V himmennys
- Suojaus: oikosulku/ lämpösuoja/ ylijännite
- Muistitoiminto

KYTKENTÄ

Yhdistä valaisimet liitäntälaitteeseen kytkentäkaaviota noudattaen (kts. kuvat A, C).

PAINONAPPISÄÄDIN HIMMENTÄMISEEN (KYTKENTÄKAAVIO, KUVA A, B)

- Ensiöpuolen painonappihimmennys on aina aktiivisena.
- Päälle/pois: lyhyt painallus (120ms-1sek) painonapista.
- Portaaton valonsäätö: pitkä painallus (>1sek) painonapista.
- Synkronisointi: Jopa 15 liitäntälaitetta voidaan kytkeä saman painonapin ohjattavaksi.

LIITÄNTÄLAITTEIDEN SYNKRONISOINTI

- Paina ja pidä painettuna painonappia vähintään 15 sek. ajan.
- Liitäntälaite sytyttää valot 50% valoteholla, synkronointi on valmis.

1-10V VALONSÄÄTÖ (KTS. KYTKENTÄKAAVIO, KUVA C)

- Kun signaali on alle 0,8V, liitäntälaite sammuu, kts. kuva D.
- Liitäntälaitteen nollaaminen: Oikosulje 1-10V säädön navat jonka jälkeen kytke virta päälle 3-5 sekunniksi. Kytke liitäntälaitteen virta pois ja lopeta 1-10V napojen oikosulkeminen. Liitäntälaite on nyt nollattu.

TEHDASASETUKSET

Oletuksena liitäntälaite on asetettu toimimaan 1-10V.

TEKNISET TIEDOT

Tyyppi	ML08C-PV 350mA, 1x8W
Nimellisjännite	220-240V AC, 50/60Hz
Nimellisvirta	0,06A (max)
Ulostuleva jännite	32V DC (max)
Käyttölämpötila	Ta: 50°C Tc: +85°C
Ulostulovirta /jännite / teho	350mA 6-24V DC 8W max
Oikosulkusuojaus	Ulostulon oikosulkusuojaus automaattisella nollauksella
Lämpösuoja	Lämpösuoja automaattisella nollauksella
EMC- hyväksynnät	EN55015, EN61547
Turvallisuushyväksynnät	EN61347-1, EN61347-2-13
Sertifikaatit	Semko, CE, EMC
Mitat	Kts. kuva D
IP- luokka	IP20

Dimmable LED driver, 8W

Dimmable LED driver, 8W

Dimmable LED driver, 8W

## NL

## Dimbare LED-driver, 8W

FUNKTIES

- Dimbaar over hele range zonder flikkeren
- Standby-effekt onder 0,5W
- Primair dimming met pulsdruk-schakelaar (push-button)
- 1-10V dimming
- Bescherming: kortsluiting/oververhitting/overspanning
- Onthoudkunctie

AANSLUITING

Aansluit de lampen aan de driver zoals getoond in het verbindingsschema (zie fig. A of C).

Dimmable LED driver, 8W

Dimmable LED driver, 8W

Dimmable LED driver, 8W

PULSDRUK-SCHAKELAAR (PUSH-BUTTON) VOOR DIMMING (ZIE VERBINDINGSSCHEMA FIG A)

- Primair puls-dimming is altijd aktief.
- Aan/uit: kort de schakelaar indrukken (120ms-1sec).
- Traploos dimming: lang de schakelaar indrukken (>1sec).
- Synchronisatie: Maximaal 15 drivers kunnen op 1 schakelaar worden aangesloten.

SYNCHRONISATIE VAN DRIVERS

- Lang indrukken van schakelaar (minst 15 sec).
- Driver zal starten op 50% van lichtniveau; het systeem is nu gesynchro-niseerd.

1-10V DIMMING (ZIE VERBINDINGSSCHEMA FIG C)

- Als het signaal minder is dan 0,8V, de driver zal uitgaan, zie fig B.
- Resetten van driver: Kortsluit de 1-10V aansluiting, daarna zet de driver aan voor minstens 3-5 sec. Zet de driver uit en verwijder de kortsluiting op de 1-10V aansluiting. De driver is nu ge-reset.

FABRIEKSINSTELLING

1-10V dimming is aktief.

SPECIFICATIES

Model	ML08C-PV 350mA, 1x8W
Nominale spanning	220-240V AC, 50/60Hz
Nominale stroom	0,06A (max)
Uitgangsspanning	32V DC (max)
Bedrijfstemperatuur	Ta: 50°C Tc: +85°C
Uitgangs-stroom, -spanning en belasting	350mA 6-24V DC 8W max
Abnormaliteitsbeveiliging	Kortsluitbeveiliging op uitgangen met auto-matische reset
Oververhittingbevei-liging	Oververhittingbeveiliging met automatische reset
EMC standaard	EN55015, EN61547
Veligheidsnorm	EN61347-1, EN61347-2-13
Certificering	Semko, CE, EMC
Afmetingen	Zie fig D
Beschermingsklasse	IP20

Dimmable LED driver, 8W

Dimmable LED driver, 8W

Dimmable LED driver, 8W

## Pilote LED à intensité réglable, 8W

CARACTÉRISTIQUE

- Absence de scintillement pour l'ensemble de la plage de variation
- Mode veille en deça de 0,5W
- Variation principale avec bouton-poussoir
- Variation 1-10V
- Protection : court-circuit/surchauffe/surtension
- Fonction mémoire

CONNEXION

Raccorder les luminaires au pilote comme indiqué dans le schéma de câblage (voir fig A ou C).

BOUTON-POUSSOIR POUR VARIATION (VOIR SCHÉMA DE CÂBLAGE, FIG A)

- Variation principale avec bouton-poussoir toujours active.
- MARCHE / ARRÊT : Courte pression (120 ms~1 sec) sur le bouton.
- Gradation en continu : Longue pression (>1 sec) sur le bouton.
- Synchronisation : Possibilité de raccorder jusqu'à 15 pilotes sur le même bouton.

SYNCHRONISATION DES PILOTES

- Maintenir le bouton enfoncé pendant au moins 15 secondes.
- Le pilote démarre l'éclairage à 50% du niveau, le système est à présent synchronisé.

VARIATION 1-10V (VOIR LE SCHÉMA ÉLECTRIQUE, FIG C)

- Quand le signal est inférieur à 0,8V, le pilote s'éteint, voir la Fig B.
- Réinitialiser le pilote : court-circuiter l'interface 1-10V, puis brancher l'alimentation du pilote pendant au moins 3 à 5 secondes. Couper l'alimentation du pilote et débrancher le court-circuit sur l'interface 1-10V. Le pilote est à présent réinitialisé.

RÉGLAGE EFFECTUÉ À L'USINE

La variation 1-10V est active.

SPÉCIFICATIONS

Modèle	ML08C-PV 350mA, 1x8W
Tension nominale	220-240V CA, 50/60Hz
Courant nominal	0,06A (max)
Tension de sortie	32V CC (max)
Température de fonc-tionnement	Ta: 50°C Tc: +85°C
Charge de tension et courant de sortie	350mA 6-24V CC 8W max
Protection en cas d'anomalie	Protection contre les courts-circuits de sortie avec réinitialisation automatique
Protection contre la surchauffe	Protection contre la surchauffe avec réinitiali-sation automatique
Norme EMC	EN55015, EN61547
Norme de sécurité	EN61347-1, EN61347-2-13
Certification	Semko, CE, EMC
Dims	Voir fig. D
Protection IP	IP20

Dimmable LED driver, 8W

Dimmable LED driver, 8W

Dimmable LED driver, 8W

## SE

## Dimbart drivdon LED, 8W

FUNKTIONER

- Flimmerfritt ljus över hela ljusregleringsområdet
- Stand-by effekt under 0,5W
- Primär ljusreglering med tryckströmbrytare
- 1-10V ljusreglering
- Skydd: kortslutning / överhettning / överspänning
- Minnesfunktion

ANSLUTNING

Anslut armaturer till LED-drivdonet enligt kopplingsschemat (se figur A eller C).

Dimmable LED driver, 8W

Dimmable LED driver, 8W

Dimmable LED driver, 8W

TRYCKSTRÖMBRYTARE FÖR LJUSREGLERING (SE KOPPLINGS-SCHEMA, FIG A)

- Primär tryckljusreglering är alltid aktiv.
- ON/OFF: Kort tryck (120 ms ~ 1 sek) på tryckströmbrytaren.
- Steglös ljusreglering: Lång tryckning (> 1 sek) på tryckströmbrytaren.
- Synkronisering: Upp till 15 st drivdon kan anslutas till samma tryck-strömbrytare.

SYNKRONISERING AV DRIVDON

- Tryck och håll nere tryckströmbrytaren i minst 15 sekunder.
- Drivdon startar upp till 50% ljusnivå, systemet är nu synkroniserat.

1-10V STYRNING (SE KOPPLINGSSCHEMA, FIG C)

- När signalen är mindre än 0,8V stängs drivdonet av, se figur B.
- Återställning av drivdon: Kortslut 1-10V utgången, slå sedan på spän-ningen till drivdonet under 3-5 sekunder. Slå sedan av spänningen till drivdonet och avlägsna kortslutningen på 1-10V utgången. Drivdonet är nu nollställt.

FABRIKSINSTÄLLNING

1-10V ljusreglering är aktivt.

SPECIFIKATIONER

Modell	ML08C-PV 350mA, 1x8W
Märkspänning	220-240V AC, 50/60Hz
Märkström	0,06A (max)
Utspänning	32V DC (max)
Arbetstemperatur	Ta: 50°C Tc: +85°C
Utström/spänning och last	350mA 6-24V DC 8W max
Säkring	Avsäkrad utgång med automatisk återställning
Överhettningsskydd	Överhettningsskydd med automatisk återställning
EMC standard	EN55015, EN61547
Säkerhetsstandard	EN61347-1, EN61347-2-13
Certifisering	Semko, CE, EMC
Mått	Se fig. D
Kapslingsklass	IP20

Dimmable LED driver, 8W

Dimmable LED driver, 8W

Dimmable LED driver, 8W